

TIPVOGN POWER-TUBE plus⁺

KVALITET. STABILITET. FLEKSIBILITET.

HB BRANTNER



Tipvogn

Transport er af særlig stor betydning i det moderne landbrug. Kravene er klare: Let betjening, stor kapacitet samt hurtig og problemfri på- og aflæsning. Disse egenskaber har altid været kendetegnende for BRANTNER tipvogne. Men Power-Tube plus+ er også fremragende egnet til alle andre landbrugsmæssige anvendelser på grund af sine glatte indersider og den standardmæssige hydrauliske bagsmæk.

+ STABIL I ALLE POSITIONER

- 10 års garanti på chassis
- Hårdt forkromede tip-cylindre
- Bredt placeret tippepunkter
- Stålbladebund fremstillet i ét stykke (ved hjælp false-teknik)
- Hydraulisk bagsmæk med låsekroge, der låses fra oven
- Særlig stabil på grund af affjedring under akslerne og stor fjederafstand
- Solid kasse

THE SPACE WONDER



TA 14045/2 PT+
Med 2 tipcylindre for optimal stabilitet ved tipping



TA 20053/2 PT+
Med konisk kasse, fremstillet af 4 mm tyk stålplade



TA 24080/2 PT+
Karosserilængde 8000 mm, med luftaffjedring og automatisk sænkning af kip som standard



TR 34080/2 PT+
34 t totalvægt, med mulighed for hydraulisk-mekanisk eller elektrisk tvangsstyring

Halfpipe dumpervogn

Når standardudstyret ikke kun opfylder kravene, men også overgår forventningerne, er vores BRANTNER-tipvogne klar til markedet. Vores strenge produktionskrav sikrer, at vores tipvogne holder, hvad "Made in Austria" lover.

+ STÆRK OG STABIL

- Kasse af slidstærkt 6 mm Hardox/Quard 450
- Hårdforkromet frontcylinder
- Dobbelt C profilramme
- Tippepunkter i maksimal bredde
- Bagsmæk med hydraulisk dobbeltfunktion
- Parabol-affjedret trækstang
- Opklappelig bagkofanger
- Mulighed for ekstra hurtig sænkning af lad



Frontcylinder
Hårdforkromet for særlig høj løftekraft og en hælningsvinkel på over 50 grader



Bagsmæk
Hydraulisk dobbeltvirkende med både pendul- og løftfunktion



BPW parallelenhed
med forstærkede aksler 150 x 20 mm, bremse 410 x 180 mm



+ STÆRK OG STABIL

- Kasse af 6 mm stålplade
- Konisk kasse
- Mulighed for overbygning
- Aflæsserhøjde 1000 mm
- Forstærket 32 tons affjedring
- Kugletræk K80 for 4 tons trækøjevægt



TA 22053/2 XPT+
Gennemgående 6 mm stålplade,
højde 1000 mm



Konisk kasse
for at lette aflæsning.



TA 22065/2 XPT+
Stærke aksler med 32 ton
affjedringsenhet, kugletræk K80
for 4 tons trækøjevægt

X-POWER-TUBE



Chassis

10 års garanti på chassis

Chassiset er fremstillet som dobbelte C- eller G-pressede profiler.

Lukket dobbelt C-preset profil for maksimal vridestabilitet, og bøjningsstyrke under alle forhold.

Chassis er fremstillet 100% in-house på topmoderne robotsvejseanlæg.

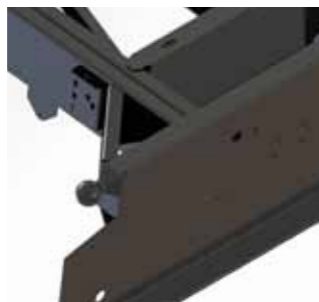

Kugletippunkt

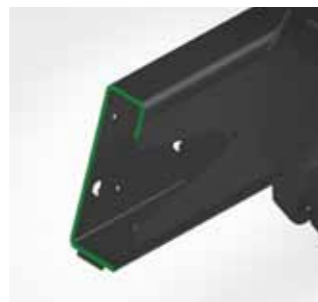

G-ramme

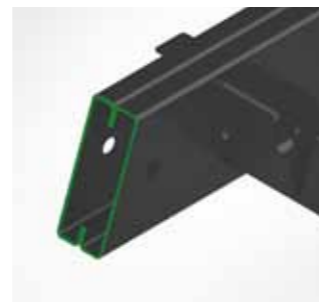

Dobbelt-C-ramme



hydraulisk-mekanisk tvangsstyring



elektrisk tvangsstyring



meddrejende aksel med låsefunktion



Den absolutte topmodel i det professionelle segment. Fremragende affjedringsegenskaber, der beskytter lasten og køretøjet mod stød og slag.

Affjedring

Forstærket 32 tons affjedring



Fjederstabilisator
Anbefales kraftigt til styreakslen (kun muligt med parabolisk affjedring)



Luftaffjedring
Med dobbelt funktion for optimal stabilitet.



Hydraulisk affjedring
Størst mulig stabilitet i kurver og på skråninger



HP premium control
Løft af forreste aksel, startassistance osv. (hydraulisk affjedring)



Forskudt tandem aksel
Affjedring på styrende aksel for bedre stabilitet ved kørsel og tipning

Kravene er klart specificeret: Let betjening, stor kapacitet samt hurtig og problemfri på- og aflæsning. Disse egenskaber har altid kendetegnet vores BRANTNER tipvogne.

Kasse



Hjulafskærmning
indstillelig for optimal tilpasning

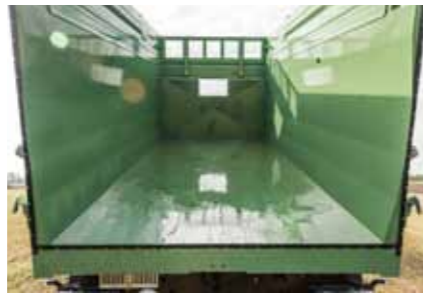

Konisk kasse
med helt glatte indvendige overflader

Hydraulisk bagsmæk og konisk kasse
Standard for højeste betjeningskomfort og sikker tømning af lasten



Nedklappelige overbygningssider
Hydraulisk bagsmæk kan også anvendes med nedklappet sider.



Hydraulisk foldbar sider
valgfrit i venstre eller højre side



Forreste sektion
hydraulisk klapbar



Aflæsningsstøtte
til skånsom aflæsning



Opdelte sider
for større stabilitet i kassen



Innovation fra BRANTNER
Hydraulisk styret pendulfunktion til åbning og lukning

+ KVALITET, DER OVERBEVISER

- Robust konstruktion
- Fleksible anvendelsesmuligheder
- Betjening fra traktor
- Fås til alle vognlængder

Tipvogn med sidetip. Vores tipvogne er også velegnede til aflæsning fra siden; afhængigt af kundens ønsker kan versionen fås med tip til venstre eller højre side. Dette resulterer i en fleksibel anvendelse af vognen til transport af ensilage, korn eller flis mm.

Alternativt kan den også fås med tre-vejs-tip med STABILATOR opbygning.

To- og trevejs tipvogne

Ekstraudstyr

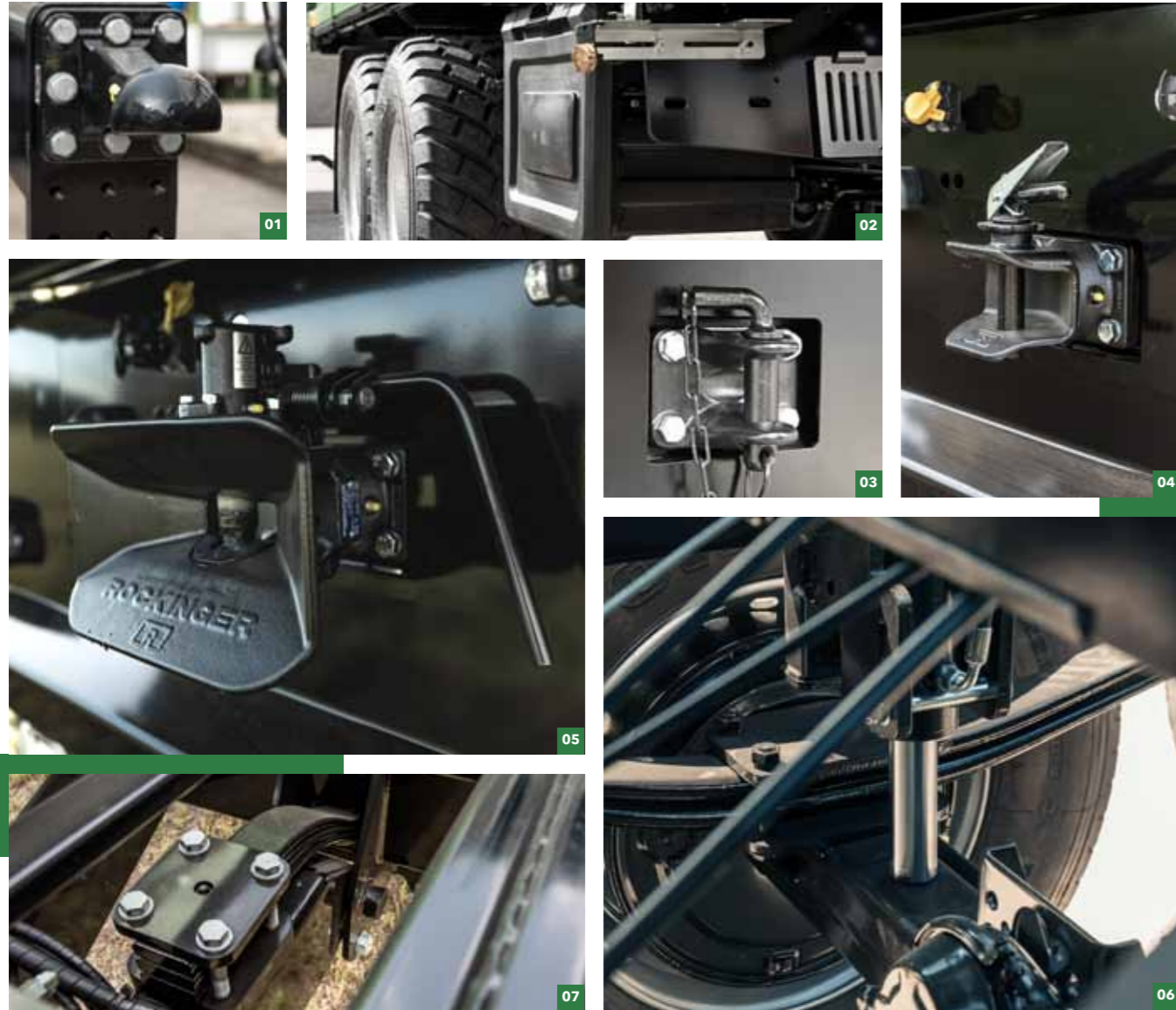

CHASSIS

- 01 K 80 træk
- 02 Værktøjskasse
- 03 Anhængerkobling til intern transport

- 04 Mekanisk anhængerkobling bagerst
- 05 Automatisk anhængerkobling bagerst
- 06 Hydraulisk støtte på bagaksel for undgå for meget vægt på trækbom
- 07 Fjederbelastet trækstang med parabolfedre



KASSE

- 01 Glidende pressening med hydraulisk styring
- 02 Netoverdækning med hydr. eller elektrisk styring
- 03 Presseningsoverdækning med betjeningsplatform

- 04 Udsigtsgitter i kassens forende med plexiglas
- 05 Udsigtsgitter med plexiglas i overbygning
- 06 Udsigtsgitter i fuld bredde i overbygning

- 07 Kornlem med mulighed for findosering
- 08 Kornlem

Tekniske specifikationer

Modeller	E 8045 PT+	E 11045 PT+	TA 8045 PT+	TA 11045 PT+	TA 14045/2 PT+	TA 18045/2 PT+	TA 20053/2 PT+	TA 23065/2 PT+	TA 24073/2 PT+	TA 24080/2 PT+	TR 34080/2 PT+	TA 22053/2 XPT+	TA 22065/2 XPT+	TA 20053 HALF-PIPE
Totalvægt	8.000 kg	11.000 kg	8.000 kg	11.000 kg	13.900 kg	18.000 kg	20.000 - 21.000 kg	21.000 - 24.000 kg	24.000 kg	24.000 kg	34.000 kg	22.000 kg	22.000 kg	22.000 kg
Egenvægt	2.900 kg	3.100 kg	3.500 kg	3.700 kg	3.800 kg	4.250 kg	4.960 kg	6.100 kg	7.220 kg	7.860 kg	9.100 kg	4.960 kg	6.100 kg	6.000 kg
Tilladt trækøjevægt	1.000 kg	1.800 kg	1.000 kg	1.450 kg	1.500 kg	2.000 kg	2.000/3.000 kg	3.000/4.000 kg	4.000 kg	4.000 kg	4.000 kg	4.000 kg	4.000 kg	4.000 kg
Tiphøjde	1.170 mm	1.200 mm	1.140 mm	1.100 mm	1.100 mm	1.110 mm	1.360 mm	1.340 mm	1.520 mm	1.520 mm	1.600 mm	1.340 mm	1.340 mm	1.300 mm
Totallængde	6.400 mm	6.400 mm	6.400 mm	6.400 mm	6.400 mm	6.400 mm	7.000 mm	8.140 mm	9.300 mm	10.000 mm	10.000 mm	7.000 mm	8.140 mm	7.400 mm
Totalbredde	2.550 mm	2.550 mm	2.550 mm	2.550 mm	2.550 mm	2.550 mm	2.550/3.000 mm	2.550/3.000 mm	bis 3.000 mm	bis 3.000 mm	2.550/3.000 mm	2.550/3.000 mm	2.550/3.000 mm	2.550 mm
Kasse størrelse indvendig	4.550 x 2.230/2.280 mm	4.550 x 2.230/2.280 mm	4.550 x 2.230/2.280 mm	4.550 x 2.230/2.280 mm	4.550 x 2.230/2.280 mm	4.550 x 2.230/2.280 mm	5.300 x 2.230/2.280 mm	6.500 x 2.180/2.280 mm	7.300 x 2.180/2.280 mm	8.000 x 2.180/2.280 mm	8.000 x 2.180/2.280 mm	5.300 x 2.230/2.280 mm	6.500 x 2.180/2.280 mm	5.300 x 2.250/2.300 mm
Kassehøjde indvendig	1.500 mm	1.500 mm	1.500 mm	1.500 mm	1.500 mm	1.500 mm	1.500 mm	1.500 mm	1.500 mm	1.500 mm	1.500 mm	1.000 mm	1.000 mm	1.200 mm
Pladetykkelse - kasse	4 mm	4 mm	4 mm	4 mm	4 mm	4 mm	4 mm	4 mm	4 mm	4 mm	4 mm	6 mm	6 mm	6 mm
Rumindhold	15 m ³	15 m ³	15 m ³	15 m ³	15 m ³	15 m ³	18 m ³	22 m ³	24 m ³	27 m ³	27 m ³	12 m ³	15 m ³	13 m ³
Rumindhold med 600 mm. overbygning	22 m ³	22 m ³	22 m ³	22 m ³	22 m ³	22 m ³	25 m ³	31 m ³	34 m ³	38 m ³	38 m ³	19 m ³	23 m ³	-
Rumindhold med 800 mm. overbygning	-	-	-	-	-	-	-	34 m ³	37 m ³	41 m ³	41 m ³	-	26 m ³	-
Tilkoblingshøjde	900 mm	800 - 910 mm	860 mm	600 - 710 mm	600 - 710 mm	600 - 710 mm	400 - 1.000 mm	400 - 1.000 mm	370 - 670 mm	370 - 670 mm	580 - 720 mm	400 - 1.000 mm	400 - 1.000 mm	400 - 800 mm
Firkantet aksel	70 mm	90 mm	70 mm	70 mm	90 mm	120 mm	120 mm	150 mm	150 mm	150 mm	150 mm	150 mm	150 mm	150 mm
Sporvidde	1.800 mm	1.800 mm	1.800 mm	1.800 mm	1.800 mm	2.000 mm	2.000 mm	2.225 mm	2.225 mm	2.225 mm	2.225 mm	2.000 mm	2.225 mm	1.900 mm
Antal tipcylindre	1	1	1	1	2	2	2	2	2	2	2	2	2	1
Tipcylinder - diameter	60/75/90/105 mm	75/90/105/120 mm	60/75/90/105 mm	75/90/105/120 mm	60/75/90/105 mm	60/75/90/105 mm	75/90/105/120 mm	75/90/105/120 mm	75/90/105/120/140 mm	75/90/105/120/140 mm	75/90/105/120/140 mm	75/90/105/120 mm	75/90/105/120 mm	69/88/107/126 mm
Cylinderlængde	1.800 mm	1.800 mm	1.800 mm	1.800 mm	1.800 mm	1.800 mm	1.800 mm	2.000 mm	3.000 mm	3.000 mm	3.000 mm	1.800 mm	2.000 mm	4.700 mm
Tipvinkel - bagud	>50 °	>50 °	>50 °	>50 °	>50 °	>50 °	>50 °	>50 °	>50 °	>50 °	>50 °	>50 °	>50 °	>50 °
Nødvendig oliemængde	11 l	15 l	11 l	15 l	22 l	22 l	30 l	37 l	65 l	65 l	65 l	30 l	37 l	37 l
Standarddæk	355/60 R 18 (16) MPT	385/65 R 22.5 LKW regum	15.0/55 - 17 (10) AW	355/60 R 18 (16) MPT	500/50 - 17 (14) AW	445/45 R 19.5 LKW ny	385/65 R 22.5 LKW regum	385/65 R 22.5 LKW regum	550/60 - 22.5 neu (16) Profil I	550/60 - 22.5 neu (16) Profil I	560/60 R 22.5 neu 161 D	385/65 R 22.5 LKW regum	385/65 R 22.5 LKW regum	650/55 R 26.5 neu 169 D

Kontakt

ZENTRALE

HANS BRANTNER & SOHN Fahrzeugbau GesmbH

KR Hans Brantner-Straße 8
2136 Laa an der Thaya
T +43 (0) 2522 2511-0
F +43 (0) 2522 2511-50
fahrzeugbau@hb-brantner.at
www.hb-brantner.at

DANMARK

Allan Overgaard
Salg
T +45 42 92 32 84
allan.overgaard@hb-brantner.com

Jonas Overgaard
Salgsbackup
T +45 24 89 74 59
jonas.overgaard@hb-brantner.com

Overfladeteknologi. KTL og pulver.

Produkter, der permanent udsættes for ekstreme forhold, kræver den højeste lakkvalitet med ultimativ korrosionsbeskyttelse. Sammen med førende lakspecialister har vi udviklet og opgraderet vores anlæg for overfladebehandling til det højeste teknologiske niveau. Med denne modernisering kan vi forbedre vores produktkvalitet yderligere og samtidig satse på en miljøvenlig teknologi.

HURTIGT OVERBLIK

- Ultimativ rustbeskyttelse på alle flader indvendig som udvendig
- Ekstrem holdbar og vejrbestandig overflade
- Miljøvenlig behandling med høj genbrugsfaktor
- Energiforsyning via solcelleanlæg.

SÅDAN OPNÅS KTL / PULVERLAK KVALITET.

- Automatisk rensning via sandblæsning med stålkugler
- Vådkemisk rensning i dyppekar
- KLT Katodisk dyppelakering
- Tørring ved 180 grader
- Fulldautomatisk pulverlakering
- Tørring ved 180 grader.

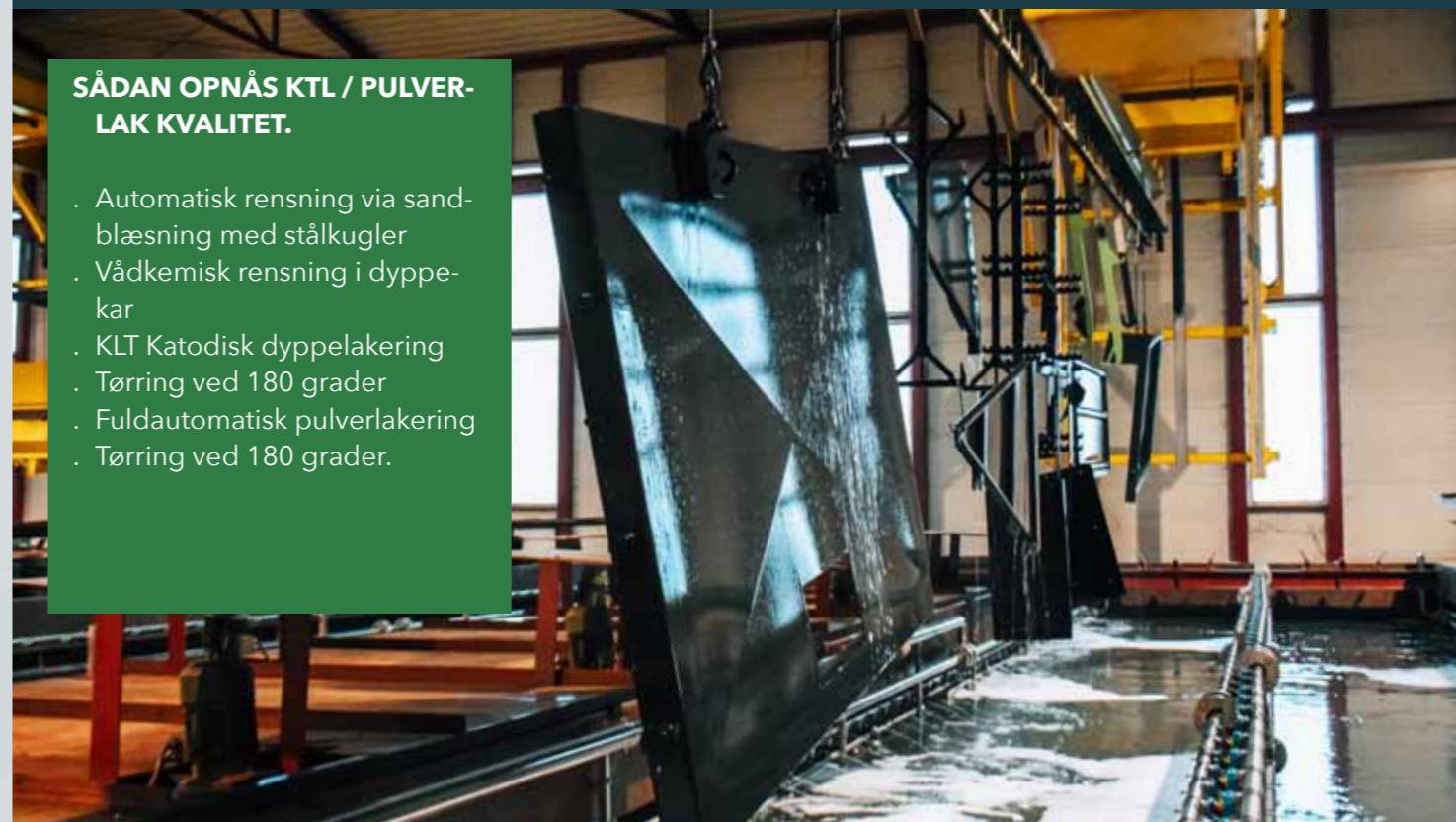

Mekanisk forbehandling med sandblæsning til rene og homogene overflader



Rustbehandling Alle emner gennemgår 12 behandlinger i dyppekar.



Pulver automatisk pulverlakering



VOGNPRODUKTION

BYGNINGSKONSTRUKTION

OVERFLADETEKNOLOGI

KVALITET. STABILITET. FLEKSIBILITET.

KVALITET.

En topmoderne fremstillingsproces med laserskæringscentre, robotsvejselanlæg, "high-end" overfladeteknologi, liniemontering samt adskillige kvalitetskontroller og den endelige slutttest på bremseprøvestanden sikrer den højeste produktkvalitet.

FLEKSIBILITET.

Den fremragende kvalitet og den individuelle produktion efter kundens ønsker gør hvert enkelt produkt fra BRANTNER til et unikt eksemplar, der sætter nye standarder.

STABILITET.

Produktets stabilitet og gennemførte kvalitet sikrer lang levetid og høj gensalgsværdi.

Værdier på tværs af grænser.